

sonara

Presentación	1
Características	3
Most sOnara	4
Ficha técnica	5
Colores disponibles	6
Soluciones sOnara	7

sOnara

Llega a innovar la industria de los paneles acústicos

Combinando a la perfección
el interiorismo con la protección
de la contaminación auditiva.



sonara brinda una ilimitada flexibilidad de diseño y una amplia variedad de colores para crear distintas alternativas.



sonara se especializa en la comercialización de paneles acústicos y decorativos para paredes, techos o mamparas divisorias.

Es una marca cuya creación se fundamenta en ofrecer soluciones a distintos tipos de proyectos dentro del mercado de la decoración, contract, interiorismo y arquitectura en instalaciones del sector terciario como edificios públicos, auditorios, teatros, oficinas, restaurantes, hoteles y comercios, que requieren de un acondicionamiento interior acústico y de diseño.

Ofreciendo siempre un trato directo y profesional a nivel nacional de asesores técnicos especializados.

Nuestros paneles acústicos están fabricados 100% con fibras de poliéster y no contienen aglutinantes químicos, incluido el formaldehído, garantizando la reducción de la contaminación auditiva gracias a sus propiedades fonoabsorbentes.

CARACTERÍSTICAS



Los paneles acústicos sOnara se instalan en paredes y techos siendo sonoamortiguadores de alta resistencia y excelente absorción sonora, aumentando la calidad acústica y mejorando la comunicación.



Son resistentes y amigables con el medio ambiente. Con una amplia variedad de acabados, medidas y sistemas de montaje, se adaptan a cualquier tipo de espacio y estilo.

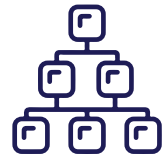

Las Soluciones sOnara son: Panel, Custom y Shapes.



Reduce el eco y reverberación (eco) haciendo las conversaciones más inteligibles.



Soluciones personalizadas en medidas y materiales.



Alta especialización en paneles acústicos y decorativos.



Capacidad productiva.



Calidad y certificación.



Diseños innovadores.

MOST sOnara

MATERIAL: Fibra 100% poliéster.
 Contiene un mínimo de 70% de material reciclado.

TIPO DE SUPERFICIE: Suave y se puede conservar durante años.
 No contiene ningún producto químico de la Lista Roja.
 Seguro, no tóxico, no irritante y no alergénico.

DENSIDAD: 1500 g / m2 para 9 mm en stock.

TAMAÑO: 2440 * 1220 * 9 mm (+/- 10%) o tamaño personalizado.

CERTIFICACIONES:



Amarillo

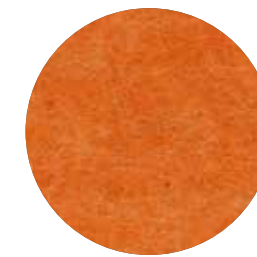

Naranja



Camello



Gris Plateado

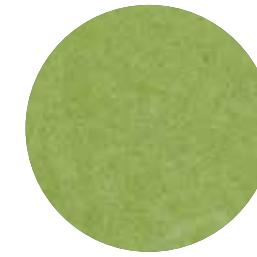

Verde

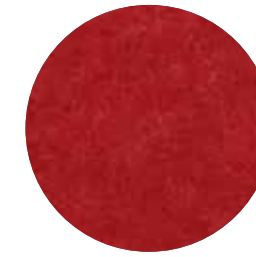

Rojo

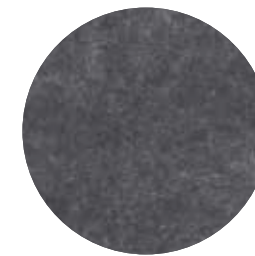

Gris Espacial

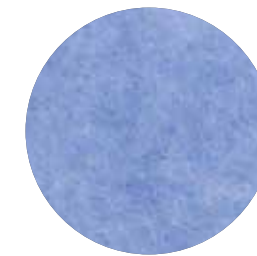

Celeste

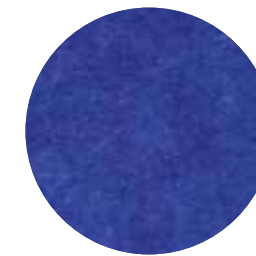

Azul Marino



Gris

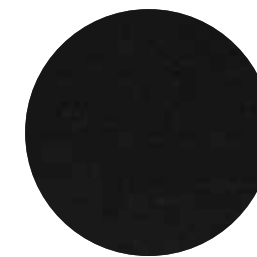

Negro

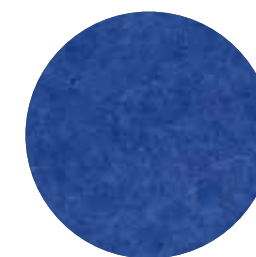

Azul Cielo

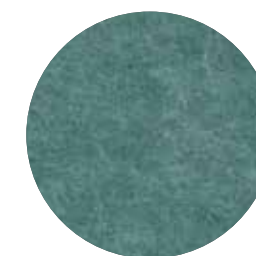

Turquesa

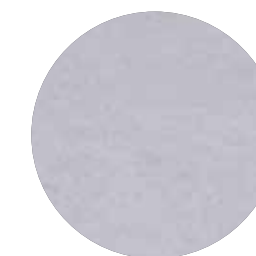

Blanco



sonara PANEL

Contamos con un sin fin de combinaciones y así poder plasmar el diseño ideal para tu espacio.

Tamaño de Hoja: 122 x 244 cm.

sonara CUSTOM

La opción que brinda este producto es que tienes la posibilidad de hacer cortes personalizados sobre el panel de tu elección.

sonara SHAPES

Contamos con corte de figuras ya definidas las cuales pueden ser utilizadas como celosías, decoraciones, colocar sobre otro panel, etc.

*Cualquier medida o figura distinta se considerará como Solución Sonara Custom.

Figuras en paneles 1.22 m. x.2.44 m.

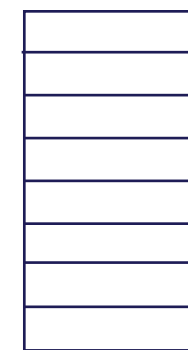

Tiras

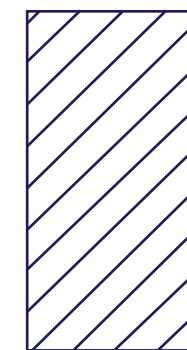

Diagonal

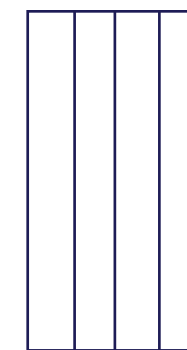

Líneas

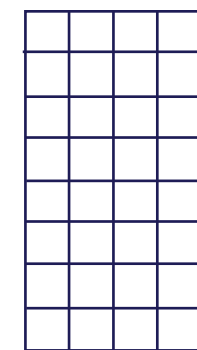

Cuadrícula

Medidas de .30 m.
y .60 m. en su lado mayor

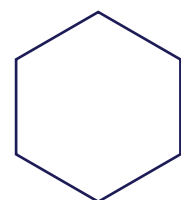

Hexágono

Medidas de .30 m.
y .60 m. en su lado mayor

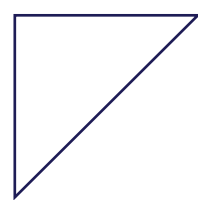

Triángulo

Medidas de 1.20 m. x .60 m
y 1.20 m. x .30 m.

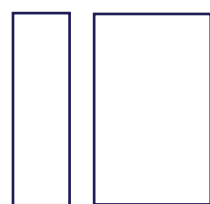

Rectángulo

Medidas de .30 m.
y de .60 m.

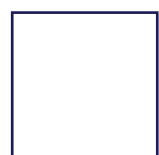

Cuadrado

Medidas de .30 m.
y de .60 m. de diámetro

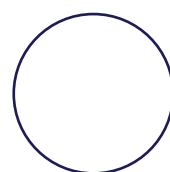

Círculo

Son tan versátiles que se
pueden implementar en:

- Edificios públicos
- Auditorios y Teatros
- Oficinas
- Restaurantes
- Hoteles y Comercios
- Estudios

ACCESORIOS DE INSTALACIÓN

Herrajes para suspender paneles en Horizontal y vertical

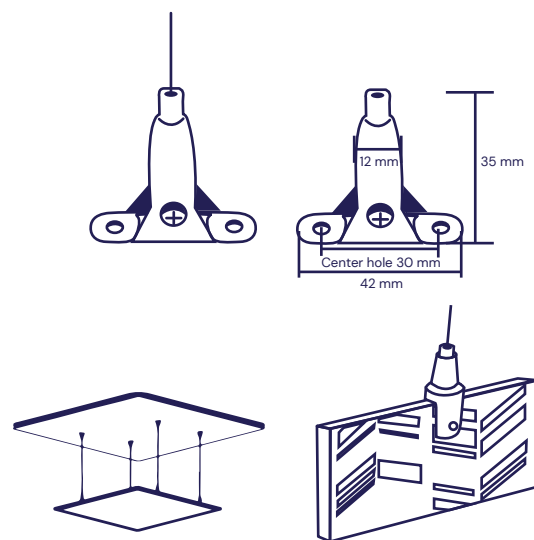

Pegamento para colocar paneles en pared

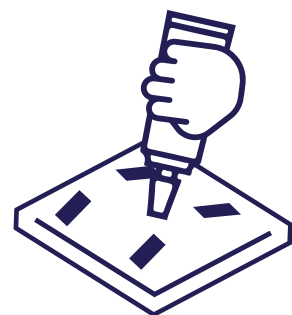

GARANTÍA:

Todas las Soluciones Sonara y herrajes cuentan con 5 años de garantía por defectos de fábrica.





GRUPO MOBILIARIO KIRA

55 6584 0200 - 55 5774 2341

www.gmkira.com